

# 社區大學資源整合的策略構思

蔡承家

美和技術學院通識教育中心助理教授

本文旨在探究以社區大學為主體，建構社區終身學習資源體系的策略思維。試從全民終身教育的歷程觀點與社區大學角色發展的立場，應用社區教育結盟策略與終身學習資源整合途徑、進行社區學習資源體系的協調連結，架構社區大學推動終身學習的合作模式，並以之作為推展全民終身學習的原動力、建立學習社會的基礎工程。

## **Integrating the Cus learning resources system**

Cheng-Chia Tsai

Assistant Professor, Center of General Education, Mea Ho Institute of Technology

### **Abstract**

The purpose of this study is to develop a community lifelong learning resources system based on the Community Universities (Cus). It attempts to 1 Understand the current development of the Cus and its roles as implementing all those lifelong learning activities. 2 Analysis the ways and contents of institutional alliance, that the Cus must have used to. 3 Explore the strategies of integrating resources that Cus may had used or may use in the future. 4 Develop a linking mechanism of collaboration of institutions and resources based on local Cus.

作者： 蔡承家                      TSAI CHEN-CHIA

服務單位：美和技術學院 通識教育中心 助理教授

電話號碼：08-7799821-143      手機：0935418716

E-mail : [x2098@mail.meiho.edu.tw](mailto:x2098@mail.meiho.edu.tw)

聯絡地址：高雄市前鎮區瑞隆路 472 號 5 樓之 1

## 壹、前言

在社區中廣泛設置終身學習機構，積極推動終身學習活動，整合各種學習資源，建構終身學習網絡體系，開拓多樣化學習機會，提昇國民生活知能及人文素養，培育現代社會公民，是推展終身學習，邁向學習社會的重要途徑與策略。綜而言之，本文乃試圖探討以社區大學為主體建構社區學習資源體系的整合，基於全民終身教育歷程觀點與社區大學角色功能發展的立場，應用社區教育組織結盟策略與終身學習資源整合途徑、進行組織資源體系的協調連結，架構社區大學推動終身學習的合作模式，並以社區大學作為推展全民終身學習的原動力、建立學習社會的基礎工程。

## 貳、社區終身學習環境建立的重要性

社區大學係依據終身學習法設立，在正規教育體制外，由直轄市、縣（市）主管機關自行或委託辦辦理，提供社區民眾終身學習活動之教育機構。直轄市、縣（市）主管機關為推展終身學習、提供國民生活知能及人文素養，培育現代社會公民，得依規定設置社區大學或委託辦理之；其設置組織師資課程招生及其他相關事項，由各級政府自定之。各級政府應結合各級各類社會教育及文化機構，並利用非營利機構、組織及團體等資源，建構學習網絡體系，開拓國民終身學習機會。

具體而言，社區大學是成人高等教育中屬於非正規系統的學習機制，為一種提供社區民眾接受大學教育的成人高等教育機構，學員彼此間具有夥伴關係，藉由學習活動的實施，凝聚社區意識，促進社區的發展。其主要的功能在提供成人終身學習的機會、充實生活的內容、開拓人民的公共領域、發展人民的批判思考與台灣社會的新文化等。社區大學是一所新型態的大學，屬於大眾的高等教育場域，兼具普遍性公民大學與區域性社會大學的雙重性質，也兼具正式大學的高等教育內涵與非正式教育的學習需求。

推展終身學習、保障國民學習權，是當前世界先進國家教育發展的主要方向，最終目的是要建構一個終身學習的社會。而全民終身學習已成為當前我國教育發展的主流。綜觀歐美先進國家，由於受到終身學習理念的啟發，提供學習機會的終身學習機構乃如雨後春筍，應運而生。其基本思維，係在滿足全民終身學習需求，整合家庭、學校與社會的學習資源，在社區、地方、國家、區域與國際組織間促進學習機會與學習資訊的合作交流，引導民眾參與社區事務，凝聚社區共識，以促進社區發展。

社區終身學習機構的設立，係以滿足社區民眾的學習需求為首要，以促進社區發展為優先，其願景則在於建立一個終身學習的社會，讓每個人皆是終身學習的個人，每個家庭皆是終身學習的家庭，將每一個社區建設成具有終身學習環境的社區。讓社區學習機構、機關、團體、組織以及社區學院和社區大學成為社區終身學習資源體系的領導角色。不只是為了政治、經濟或社會改造的目的，更是為社區民眾的生存、生活、成長與發展而辦學。

目前在我國高等教育體系中，社區型大學的發展是較為欠缺的一環。睽諸先進國家，諸如美國社區學院、英國擴充教育學院或北歐民眾高等學校之發展，不僅行之有年，而且為數眾多，提供社區民眾極為方便的高等教育機會。此種社區型大學，在學習社會中扮演相當重要的角色。我國未來更宜積極鼓勵辦理社區型學院或社區大學。此種社區學院或大學，招生對象宜兼顧成人學習者及青年學生的需求；同時，學習畢業後應能銜接轉移至研究型、教學型或科技大學，以形成一彈性且能滿足社會需要的高等教育體系。

當學習社會成為世界各國文明的新指標，教育改革不應只停留在「教育制度」的改變而應提升到「學習社會」改造的層次，終身教育功能也應由傳統的識字學習，擴充到公民人文素養發展的積極功能，協助社區成人充分發展，進而導致社會行動，形成社會變遷。社區大學係依據終身學習法設立，在正規教育體制外，由直轄市、縣（市）主管機關自行或委託辦理，提供社區民眾終身學習活動之教育機構。直轄市、縣（市）主管機關為推展終身學習、提供國民生活知能及人文素養，培育現代社會公民，得依規定設置社區大學或委託辦理之；其設置組織、

師資、課程、招生及其他相關事項，由各級政府自定之。各級政府應結合各級各類社會教育及文化機構，並利用非營利機構、組織及團體等資源，建構社區學習網絡體系，開拓國民終身學習機會。

面對我國推動建立終身學習法令與措施，及邁向學習社會白皮書所提出的教育願景、途徑和推動方案，可以發現建立社區終身學習資源體系是有效整合學習資源、流通學習資訊、提供學習管道、滿足學習需求的基礎工程；而白皮書中推展學習型社區方案所提出的行動步驟，亦揭示社區學習資源體系建構的重要性，因為，唯有符合民眾需求的學習內涵、便捷的學習途徑、豐富的學習資源、方能帶動學習社會的興起，也才能培養出具有終身學習素養的現代社會公民。

## 參、社區大學在社區學習體系的角色地位

立基全民終身教育歷程觀點與社區大學角色功能發展，應用社區教育組織結盟策略與終身學習資源整合途徑、進行組織資源體系的協調連結，架構社區大學推動終身學習的合作模式，並以之作為推展全民終身學習的原動力，以及建立學習社會的基礎工程。以下試從學習型社區理念的觀點，探討社區大學與建構社區終身學習環境的角色與定位。

### 一、社區大學形成的教育背景

影響社區大學形成與發展的教育思潮，以終身學習最為重要，其次為教育與生活結合，學校和家庭社區職場水平統整，社區總體營造、公民社會理念、教育改革。終身學習、社區總體營造，教育改革，公民社會等運動。這幾年在政府極力推動下，在民眾心中不僅大多已經耳熟能詳，而且還積極參與行動，成為為發展學習社會的最大動力。

### 二、社區大學的教育功能

社區大學的教育目標方面，發展民脈，型塑生活模式，創造新社會價值，以及重構經驗知識是當前社區大學努力的重點。民主觀念的進步，帶動公民意識覺

醒，積極參與開創公共領域，並自組非營利組織社團以貢獻社會，著重自身實務知識，型塑社會文化的動力，乃隱然成形。

社區大學重視社團活動課程，以發展人的公共領域。藉由公共事務的參與，去面對當前社會的問題，引發人的社會關懷，也提供人進行思考與討論的具體素材。以實務結合學術課程所研討的理論，學員可以得到較紮實的自我成長機會，深化自己對週遭世界的認識。另一方面，學員由社團活動，可為台灣社會的公共事務注入豐沛的人力資源，在公共領域內發展緊密的人際關係，促發民間力量組織與形成。

就社區大學教育功能而言，利用社團課程創造學員參與社區公共事務，從計劃到行動到反思，再以社區大學作為學員參與治理的實體，實習公民權責的實踐深深符合社區大學倡導公民社會的意涵，也甚受工作者重視。社區大學另一重要功能是引用志工透過與教師行政人員互動，共同設計課程與其他社團活動，顯現出經營團體的活力。

當前台灣「社區大學」一詞已明訂於「終身學習法」。終身學習法中有關社區大學的條文共有兩條，即第三條和第九條。「大學」的名稱，不再只是教育部核准的正規教育體系中的高等教育學府才能使用，「大學」包含可以頒發正式學位的大學及屬於終身學習機構的大學。因此，不論是政府機關或民間人士，對於「大學」名稱的使用，宜調整心態加以接納。

從各縣市社區大學現況的調查，可以了解學員參與學習非常熱烈，學員的學習熱忱與成果，彩繪出社區大學的圖像。但是，所開設的課程中，以生活藝能最熱門，社區大學所強調的社團課程反而偏低。這種情形，說明學員的學習需求和社區大學的核心課程，產生了落差。如何引導調整，是政府與受委辦單位亟需思考解決的問題。

社區大學原創的教育目標在於培養民眾參與公共政策的能力，提高批判思考的能力，從教育改革達到社會重建的理想。唯目前實施結果，社團課程明顯不足，而生活藝能課程卻最獲民眾的歡迎和參與，顯示理想和現實有很大的距離。是以，如何調整課程，又能繼續發展下去，是社區大學未來要面對的問題。因此，

應進行全國各社區大學的品質認證工作，以公正客觀的品質檢驗，贏取全國各界對社區大學的信賴，來達成社區大學的教育目標。

### 三、社區大學的現況與困境

社區大學實施現況與困難包括：機構內的學習活動規劃專業人才不足；推動各項學習活動的師資不佳；機構人員流動率很高、人才留不住；沒有充分培訓精良的熱心義工群協助各項事務；缺乏熱心積極的社區領導人參與；機構成員沒有充分的進修機會與管道；機構辦理社區學習活動不能有效傳承和資料儲存；辦理各項學習活動的場地設備等物力資源不充足；與其他機構不能建立良好的公共關係；未能有效的整合各項資源，辦好社區學習活動；推動社區學習活動的行銷與宣傳管道不充足；推動社區學習活動的宣傳效果不佳；參與機構所辦理的社區學習活動不踴躍；學習者中途退出率高；學習活動未能符合社區民眾的需求；未能結合社區發展與待改進議題；未能規劃相關學習活動、各項學習活動的經費匱乏；長期性學習活動規劃、推動社區學習活動面對困境未能有諮詢資源及管道；未能訂定明確的推動學習活動績效評鑑標準。以上實際的困境有待克服。

絕大多數社區大學採用「公辦民營」方式。委託具有法人資格的社團來承辦，每年或數年發包一次，雙方簽訂契約，規範彼此的權利和義務。但各縣市做法不同，有的積極介入，提供場地和設備；有的卻放任不管，收費、人員任用、盈虧等都不加以過問，也沒有年度訪視評鑑。因此，如何永續經營，地方政府宜有一套督導的辦法。

### 四、社區大學合作夥伴的類型

社區大學與教育機構策略聯盟的對象應包括：各級學校、社區發展協會、圖書館、區鄉鎮公所、學術研究單位、政府行政機關、學校家長會、文史工作室、宗教團體、社教館(站)、大樓管理委員會、社區福利機構、社區警政機構、衛生所、公司工廠等社區組織單位。

社區大學組織間合作夥伴的類型應包括：公務部門、各級學校、企業組織以

及民間團體，如就其屬性而言，可分為：公務機構、營利組織、非營利組織以及政府委辦等四種類型。如以地理區域規模而言，可分為：以鄉鎮縣轄市區、以省轄縣市區、以跨縣市地區及院轄市、以台澎金馬地區做為分類的標準。

就社區大學策略聯盟的主要對象來說，共同的想法以各級學校為最重要的聯盟對象。學校乃正規教育機構，在教學設備與場地師資條件上是進行社區合作上最為有利，常常是社區大學辦學的最佳選項。此外，社區圖書館，行政機關、社教館站、社區發展委員會、學術單位、文史工作室也是合作的主要對象。社區大學的學習型態複雜多樣，針對各社區的特性研發所需的學習類別，當然須倚賴相關單位的配合，才能符應民眾切身需求。

非營利組織是社區大學最重要的夥伴組織類型。其次為政府委辦機構。社區大學不同於正規教育機構，其學習看重實務知識，而非營利組織常關切特定的議題，議題導向的學習，往往是民眾介入社區行動與學習的起點，因此，非營利組織團體的引進，在更精準的把握社會議題上有很大貢獻。

## 五、社區大學的區域規模

社區大學基本上以照顧在地的民眾為第一優先，民眾可以就近入學，就是社區大學的最適區域規模。鄉鎮縣轄市作為社區大學推展終身學習的地理區域，乃是大多數社區教育工作者的共同看法，認為以鄉鎮縣轄市區為地理區域最為適切，實證調查結果，亦認為以鄉鎮縣轄市區作為社區大學的地理範圍最為妥適，此種看法非常值得重視。

## 六、區大學合作夥伴的連結

社區大學夥伴組織在合作關係的連結上，允宜重視：

- (一) 以社區意識建構社區終身學習資源體系：社區意識是社區居民生活在共同的環境、共同的人文條件之下，產生休戚與共的「生活共同體」，引領社區居民共同經營社區。
- (二) 全體民眾皆為社區終身學習資源體系的參與者：終身學習以全體民眾為



對象，雖然學習管道多元，有些民眾仍然是離開學校後就很少參與學習。

- (三) 結合社區資源作為社區民眾終身學習的場所：包括社區大學、社教機構、企業、社區理事會、民間團體等正式組織，以及民眾自發性團體。
- (四) 以社區人才庫作為社區終身學習的帶領者，擔任社區終身學習的帶領者，協助社區民眾學習。
- (五) 以民眾的學習需求作為社區終身學習的內容，以生活化、實用化為著眼，配合居民的作息，並多加宣導社區居民攜手參與。
- (六) 以民眾關心的事務作為社區終身學習的材料。
- (七) 以自我導向學習作為社區終身學習的主要方法，學習如何學習，培養終身學習素養。

## 七、社區大學組織資源的整合

社區大學組織間資源交流的項目應包括：課程設計及活動規劃、師資行政人員志工等人力資源、教學設備及活動場所、財務及活動經費、訊息刊物傳播、公共關係、組織權力結構及領導、績效評估、組織文化及風格、社區機構發展願景。在學習資源的應用上，宜把握：

- (一) 在組織領導上，創始人的集權領導、集體領導、利害關係人之間維持動態的權力平衡領導得視社區特性靈活應用。
- (二) 在公共關係資源的建立上，社區常處資源分配的管線末端，極為弱勢未開拓社會資源得利用各公關途徑取得內外公眾支持，以完成目標。
- (三) 行銷資源的建立，貴在把握社區居民的需求。
- (四) 人力資源的建立，貴在認同感的型塑，除建立學者專家、優秀講師、志工團體網絡與資料庫外，也的重視社區居民的社會關係網路。
- (五) 物力資源的建立，借用、支援、轉售、共同出資都是可行的方法。

- (六) 財力資源的建立，財力來源有私人捐款、政府補助、使用者付費、共同合辦提撥、募款等方式。
- (七) 資訊資源的建立，可與其他社區組織主動建立資訊交換機
- (八) 績效評估資源的建立，尋求適當的評估指標，診斷組織問題，作為資源分配與改善組織之用。

## 八、社區大學資源整合的途徑

就社區大學建構終身學習資源體系之可行性而言，師資與其他人才的培育列為首要。成人學習不同於兒童學習，主要部分在於跳脫套裝專家知識框限，其學習具統整性並且當下能發揮效能解決問題，學用之間帶來的流暢感，會是成員繼續學習的動力，因此課程活動的規劃設計最關係到學習的成敗，專業化師資的養成成為重要課題。除師資規劃人才外，社區大學開放作為公民學習的實驗情境，擁有相當人數的志工，服務學習表現上不容忽視，在協助社區大學的運作上因有所著力所生的成就感價值感常常成為個人人格成長的助力，能營造包容樂意開放的空間，不僅越能帶動志工熱情參與，也會凝聚共同體意識降低團隊成員的流動率。搭配學習型組織的概念，讓所有人員有機會相互對話，不斷發展前景可達永續創意經營之目標。

在組織資源整合的運作方面，以重要性和適切性而言，機構內的學習活動規劃專業人才充足、推動各項學習活動的師資充足、有熱心積極的社區領導人參與並協助、能有效的整合各項資源，辦好社區學習活動學習活動能符合社區民眾的需求等人力資源皆顯示出其重要程度；其次，長期性學習活動規劃周全，機構人員流動率不高，人才留得住、有充足且培訓精良的熱心義工群協助各項事務，也可以提供社區大學進行合作的利基；再者，與夥伴機構所辦理的社區學習活動民眾參與踴躍、機構成員有充分的進修機會與管道、機構辦理社區學習活動的經驗能做有效傳承和資料儲存，也說明社區合作的方向。總體而言，辦理各項學習活動的場地和設備等物力資源充足、與夥伴機構能建立良好的公共關係、推動社區學習活動的行銷與宣傳管道充足、結合社區發展與待改進議題、規劃相關學習活

動、推動社區學習活動，面對困境能有諮詢資源及管道、訂定明確的推動學習活動績效評鑑準等，都是促進社區整體合作交流的充分條件。

## 肆、社區大學資源整合模式的建構

### 一、整合社區終身學習資源的具體做法

- (一) 社區大學可主動與公立社教機構、各級學校、民間社團及公司工廠相互合作，以推展社區終身學習工作。
- (二) 運用需求評估，在學術單位協助下調查社區民眾的學習需求，然後針對特定學習對象設計多元化、多樣性的課程內容。
- (三) 建立本身的活動特色，相互交流以避免學習資源的重複浪費。
- (四) 積極配合全國人力的資源需求，提昇專業人員的素質，並加強義工的培訓以及心理層面的輔導。
- (五) 建立人力、物力、財力及資訊的資料庫，作為合作過程的第一步以及尋求合作對象的可行方向。
- (六) 積極開闢財源，並且建立使用者付費的正確觀念。
- (七) 加強層級間的溝通，力求行政主管與執行人員一致看法。
- (八) 地方政府應依照性質、地緣或教育對象負起整合的責任，使社區終身學習的發展能有所依歸。
- (九) 突破時空限制，運用遠距教學推廣社區終身學習。
- (九) 廣泛運用行銷策略，多管齊下以吸引各階層民眾的關注。

### 二、社區終身學習資源整合的類型

- (一) 自同種業的合作模式推廣至異種業的跨組織合作：

關注城鄉差距及文化差異的問題，採取以社區大學為核心，社區規模為軸線、民間團體參與為動力的合作模式。

A：社區大學 A1：社區大學 B1：社區學習機構 C1：社區資源中心 D1：公司工廠 E1：民間團體 F1：社教機構 G1：各級學校



圖 1 跨業合作策略示意圖

(二) 自同一地區的合作範圍擴展至跨地區的合作。

針對某地區的共同特性、問題或需求，做到範圍更大的合作、小至一個里、區，大至一個鄉鎮城市，由小範圍到大範圍社區，均可合作推廣。

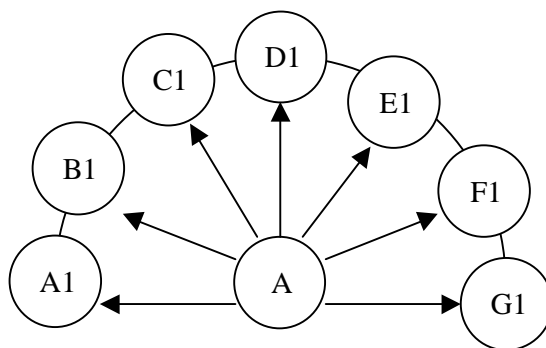

圖 2 跨區合作策略示意圖

(三) 自單一合作模式引導至多元體系合作。

不同的族群、階層、年齡和性別均有不同的需求，在合作的策略上，宜結合各單位團體的資源進行統規的合作考量，力求均衡並避免資源的浪費。

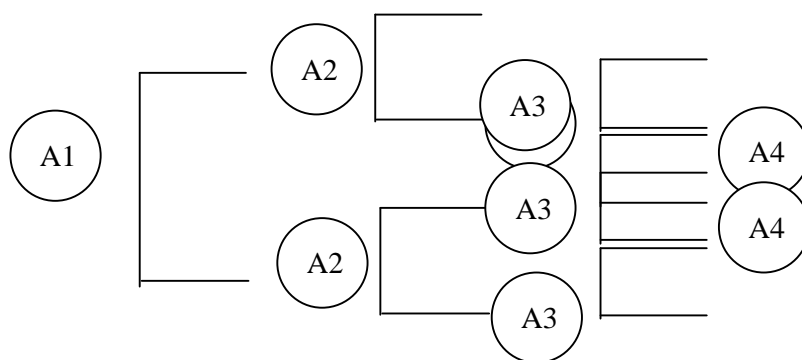

圖 3 多元合作策略示意圖

(四) 自組織功能推展至特定活動為重點的策略

針對活動內涵以及組織功能予以有效整合，彼此串聯較能彰顯特色與績效。

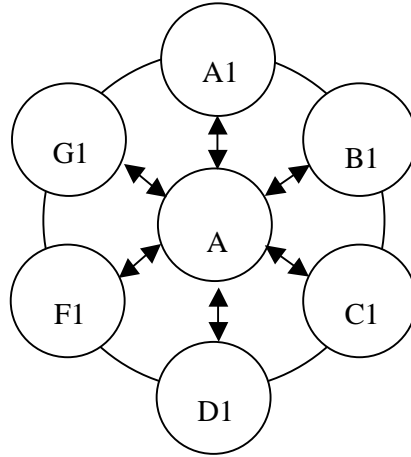

圖 4 功能合作策略示意圖

### 三、組織合作的策略及流程

根據以上對合作模式及策略的整理，以及廣泛營集各種資源整合意見反映，可以歸納如下之說明並綜合成合作模式流程如次：

(一) 行政資源合作的可行策略：

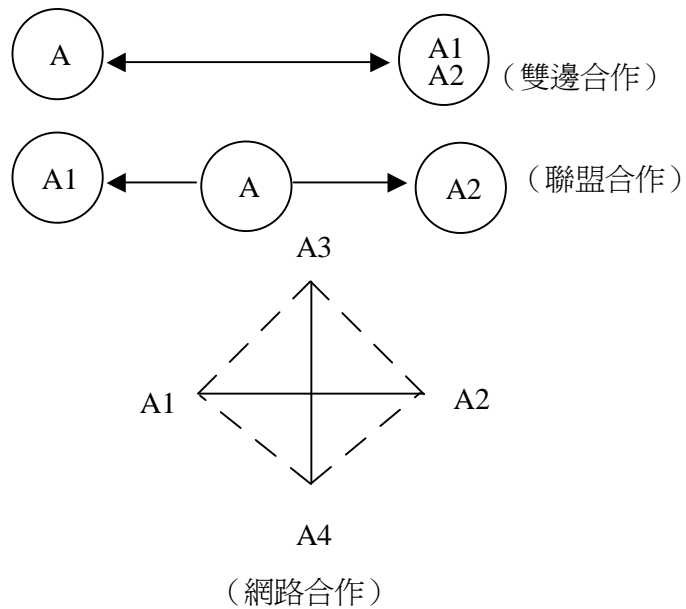
- 1 設立專責單位進行合作聯盟事宜。
- 2 共同編製印發各項活動資料。
- 3 運用傳播科技建立共同網絡系統。
- 4 共同辦理專業人員在職進修及招訓義工。
- 5 定期辦理工作研討會或舉行座談會。

(二) 為使合作模式的運用得以具體落實，本文進一步提出合作模式的流程圖如下：



圖 5 合作模式的流程圖

#### 四、建構社區大學推展社區終身學習的整合模式

建構社區大學推展社區終身學習整合模式，其主要內容是以社區大學作為合作推展的中心，協調中心的成員包括教育相關單位的首長，學校校長或行政主管，並由教育行政主管機關督導統籌及進行合作事宜。

合作的區域以社區大學為核心，漸次擴展到地方、全國和跨國合作，合作層級可由地方社區大學與國中小，各社區大學與高中職，和各社區大學與大專院校進行教學合作，至於合作的範圍，可由各社區大學與各學習機構如社區學習中心、公務組織、民間團體和發展中的學習單位，進行合作，彼此形成一個完整的社區終身學習體系。

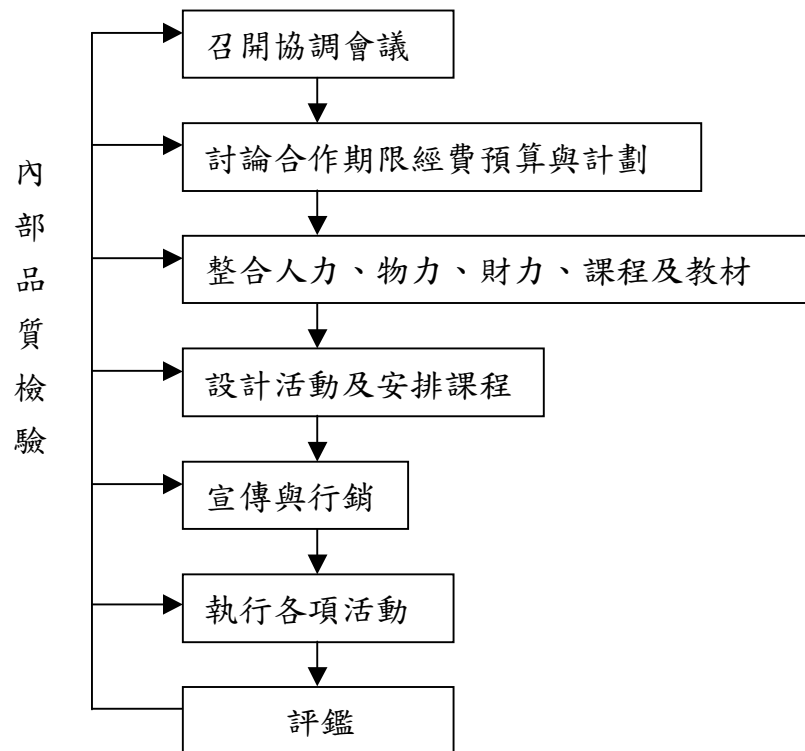
至於合作的項目，應包含成人基本教育、自我成長教育，職業進修教育、老人教育、婦女教育、親職教育、休閒教育等領域，滿足社區民眾學習的需求。同時合作的方式可採用互惠、互補、平行、共生或對立的型態，合作的內容可兼含人力共同培育、物力共同運用、財力共同開發、資源共同交流，另外合作的策略應從合作對象數目、合作時間長短、整合速度快慢、自主程度高低、地區涵蓋範圍、合作契約形式實際存在困境和合作運用時機等方面著手。而預期成效方面，可從學校社區化理念的落實、教師人力資源體系的建立、社區終身學習的內容多元化、社區終身教育的積極推廣、資訊網路的完善健全，和經費資源的互相支援等方向加以評估。

社區學習資源體系的整合與區域合作和資源共享，不僅是推廣社區終身學習的發展重點，也決定社區終身學習的成敗。尤其在終身學習社會的鞭策之下，社區終身學習的合作拓展與資源整合更是刻不容緩。本文所提出的合作模式僅具基本雛型，但盼望藉由此一模式的理念，提供學習型社區的思考架構，並藉由理念的落實，以提供地球村社區居民更多元化、多樣化多量化的社區終身學習。



圖 6 社區大學推展終身學習資源體系整合模式

## 伍、結語

台灣社區大學是一種非正規教育型態的社區民眾終身學習機構，其成長、目標、運作、經營等方式均與傳統正規教育有別，也與一般的非正規教育機構相異。它的產生係由民間熱心教改人士的倡導，繼而在地方生根，逐漸的茁壯發展。台

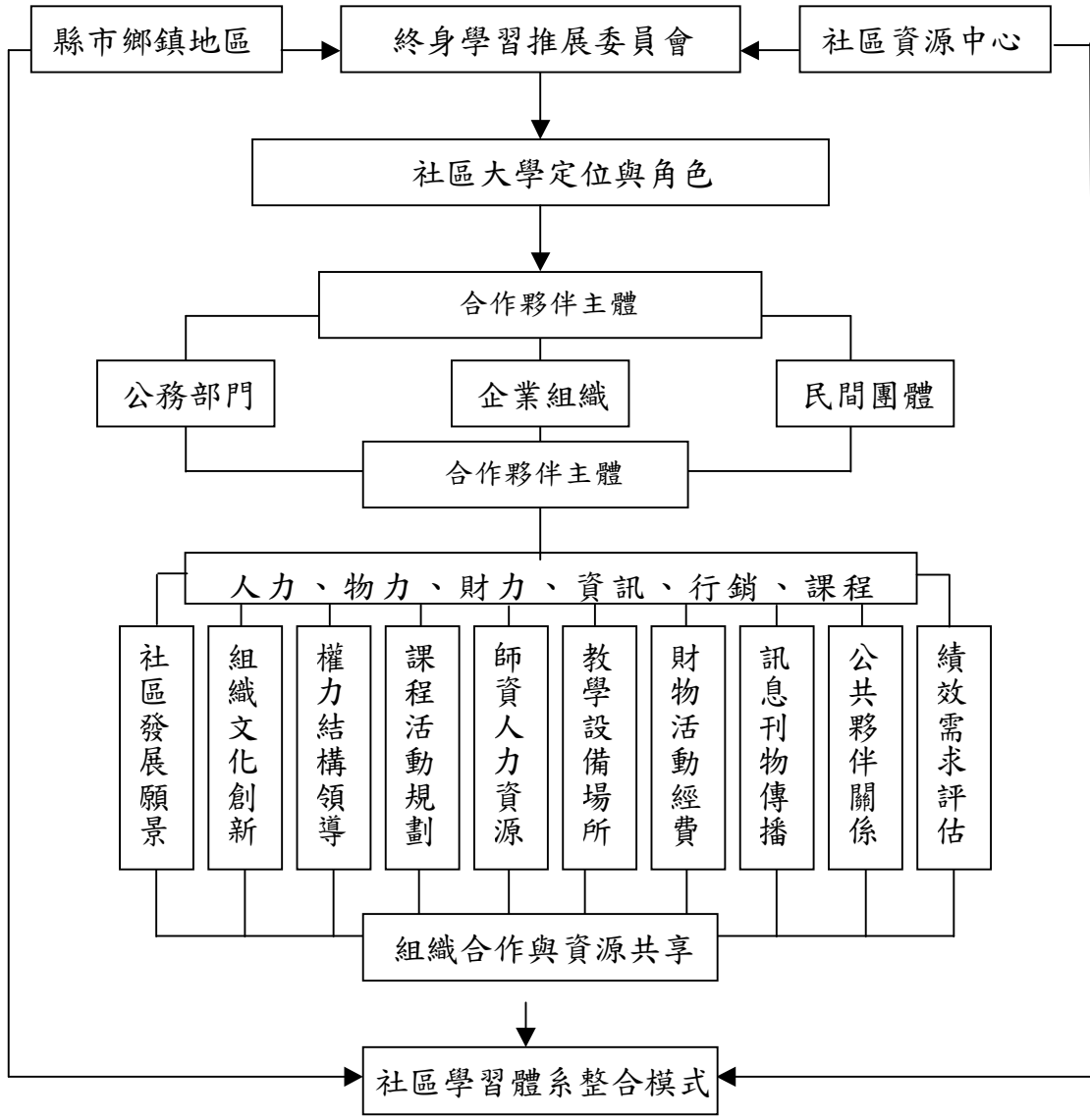

灣在終身學習的政策規劃中包括了新型態社區成人及高等教育機構的創設，一方面顯現社區民眾對高等教育有高度的需求，一方面也是呼應新時代的必然趨勢。

終身學習係指個人在生命全程中所從事之各類學習活動。終身學習機構係指提供學習活動之學校、機關、機構及團體。正規教育係指由小學到大學具有層級架構之教育體制。非正規教育係指在正規教育體制外，針對特定目的或對象而設計之有組織之教育活動。當前成人教育與終身學習正試圖突破傳統學校教育的限制，矯正教育資源散亂的偏差；將各種學習機會組織為貫穿個人一生既統整、又開放、有彈性的新學習資源體系，以利全民的終身學習。此一體系，對象上是全民參與的；時間上是終身需要的；內容上是人生全部的；方式上是全面學習的。所以，建構理想的終身學習環境就在形成一個讓所有人能隨時隨處學習任何事物的新體系。

為實踐「教育紮根於生活」和「社區營造即是全民終身學習」的理念與觀點，以社區為學習資源提供者與學習空間營造者為基礎的終身學習規劃，有方法、有步驟和有效能的整合社區中的機構和個人發揮教育潛力，提供民眾建構生活型態所需的學習資源。透過正規、非正規、及非正式的終身學習體制，以促進個人、團隊及組織的發展與成長，就是要促成學校、機構、組織和團體轉變為社區居民共同學習的中心；也要成為校內外成員共同研討的組織發展中心；更要成為校內所有成員共同成長的中心。

這些源自民間社會的文化教育機構和自發性團體的社區機構和個人包括：社區學習內涵建構：1 理想社區公民素養的關鍵能力；2 在地多元文化的參與學習；3 個人生命進程中的重大事件；4 資訊傳播、科技官僚與生態環境等公共事務監控與決策作為。以及社區學習網絡建構：1 地方型博物館、圖書館、文化中心、社區媒體和社教館、基金會等學校、職場、社教機構和團體；2 宗教慶典、民俗活動、嘉年華會和新社會運動等社區內的集體活動；3 休閒旅遊、私人聚會、個人閱讀等家庭和私人學習活動。4 公私立各級學校所辦理的社區成人學習活動。

全民學習環境的建立，以及全民終身教育的推動，是我國邁向開發國家不可缺少的一環。終身學習打破了「全民限於學校」的觀念，提供人人可學、時時可

學，處處可學（learn anyone，learn anywhere）的機會，是建構終身學習社會的最終願景。教育部在「邁向學習社會白皮書」中，明白體認學習型社會的建構要從基層社區開始推動，因此建構社區終身學習資源體系，乃成為實踐終身學習社會理想願景之基礎工作。

## 參考文獻

### 一、中文部分

- 王政彥（2002）。**終身學習社區合作網絡的發展**。台北：五南。
- 李建興（1996）。建立終身學習社區的初步構想。載於中華民國社區教育學會（主編），**社區學校化**（頁 7-27）。台北：心理出版社。
- 林振春（1996）。終身學習與社區教育。載於中華民國成人教育學會（主編），**終身學習與教育改革**（頁 181~239）。臺北：師大書苑。
- 林振春（1998）。**社區營造的教育策略**。台北：師大書苑。
- 台北市政府教育局（2000）。**臺北市社區大學教學理念與實作（二）**。台北：台北市政府教育局印。
- 教育部（1998）。**邁向學習社會白皮書**。台北：教育部。
- 教育部（2002）。**90 年度學習型社區執行成果報告書**。台北：教育部。
- 陳雪雲（1999）。學習型社區：全球化與終身學習的新視野，**社會教育學刊**，28，頁 21-46。
- 張德永（2001）。**社區大學理論與實踐**。台北：師大書苑。
- 蔡秀美（1999）。學習型社區理念的探討，**社會教育學刊**，28，1-20。
- 蔡培村（1996）。從終身教育論析社區營造的理念與策略。輯於中華民國成人教育學會（主編），**終身學習與教育改革**（頁 155~180）。臺北：師大書苑。

黃明月 (1998)。推展終身教育之策略。載於中華民國比較教育學會 (主編), *終身全民教育的展望* (頁 215-245)。台北：揚智。

監察院 (2003)。社區大學總體檢查報告彙編。台北：監察院教育及文化委員會編印。

## 二、英文部分

Chapman, J. D. & aspin, D. N. (1997). *The school, the community and lifelong learning*. London : Chassell.

Edwards, R. (1997). *Changing places ? : Flexibility, lifelong and a learning society*. London : Routledge.

European Commission. (2002). *European Report on Quality Indicators of Lifelong Learning*. Brussels : author.

Griffiths, M. (2000). Collaboration and partnership in question Knowledge, politic and practice. *Journal of Education Policy*, 15(4), 383-395.

Hutchins, R. M. (1968). *The learning society*. New York : Encyclopedia , Inc.

Longworth, N. (1999). *Making lifelong learning work: Learning cities for a learning society*. London: Kogan Page Press.

Martin, I. (1993). Community education: Towards a theoretical analysis. In R. Edwards, S. Sieminski & D. Zeldin (Eds.), *Adult learners, education and training* (pp.189-204). London : Routledge.

Ranson, S. (1994). *Towards the learning society*. London : Cassell.

Vab der Zee, H. (1991). The learning society. *International Journal of Lifelong Education*, 10(3), 213-230.

Ziderman, A. (1996). Government role in adult education and training. In A. C. Tuijnman (Ed.), *International encyclopedia of adult education and training* (pp.223-239). (2<sup>nd</sup> ed.). Oxford, England: Elsevier Science Ltd.

